



CATALOGO DE PRODUCTOS

UNA DECISIÓN DE EXPERTOS





Cuchilla Niveladora Agrícola Modelos 17 y 18

TRIUNFO SU MEJOR DECISIÓN...





TRIUNFO SU MEJOR DECISIÓN

NIVELADORA AGRÍCOLA MODELOS 17 Y 18 TIPO LIGERO PARA TRACTORES DE 40 A 85 H.P. A LA BARRA DE TIRO

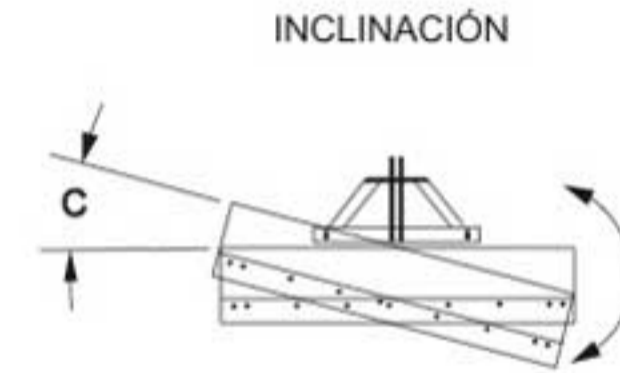
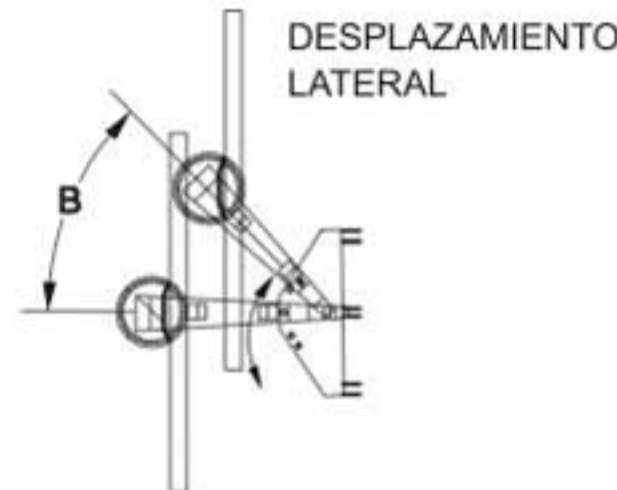
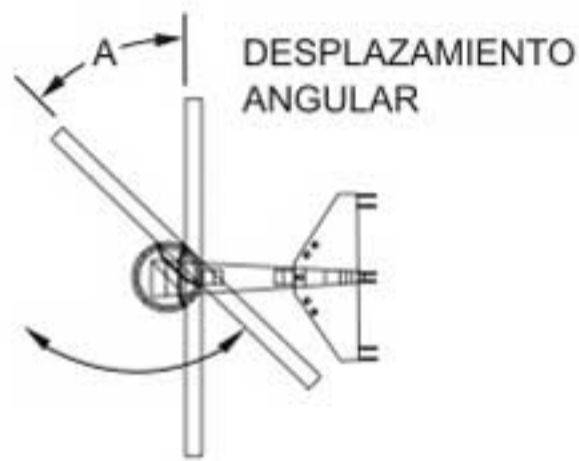

Las niveladoras agrícolas **TRIUNFO** han sido diseñadas para las labores del campo tales como: nivelación de terrenos, desplazamientos de tierra, para destruir o construir bordos, llenar o hacer zanjas, limpiar establos y corrales, construcción de canales y caminos. Ya que cuenta con múltiples ajustes sin tener que usar herramientas para que gire 360° hacia adelante o hacia atrás y en cualquier ángulo que se desee trabajar. La cuchilla puede inclinarse a 15° y 30° de nivel horizontal hacia cualquier lado. Usted estará orgulloso del volumen del material que puede mover con su tractor y una niveladora **TRIUNFO**.

El bastidor principal está hecho con dos placas de acero que han sido formadas en prensa para luego ser soldadas, quedando una sola pieza y dando una máxima resistencia al giro y a la flexión. Tanto la vertedera como el bastidor principal están fijados al eje central de la niveladora, indicándonos los acoplamientos que hay sin tener que usar herramientas, ya que es fijado por un perno que pasa a través de los agujeros perfectamente calibrados.

El enganche está construido en varias partes soldadas formando una sola pieza, lo cual le da una mayor confiabilidad y larga vida, siendo diseñadas para tractores cuyos brazos de levante sean categoría II.

Un factor importante en la fabricación de las niveladoras **TRIUNFO**, es la precisión con que han sido formadas las vertederas, estando hechas de acero de alta calidad, quedando perfectamente bien perfiladas y con la curvatura exacta para tener una máxima penetración al corte de la tierra, obteniendo un ahorro en tiempo, potencia y consumo de combustible.

NOTA: Especificaciones sujetas a cambios sin previo aviso, las ilustraciones pueden incluir equipo y accesorios opcionales y pueden no incluir todo el equipo normal.

Equipo Opcional: Cilindro hidráulico de 3" x 8" y juego de mangueras

MODELO	CT-17	CT-18
LARGO DE LA CUCHILLA	2.13 Mts.	2.43 Mts.
ANCHO TOTAL	1.44 Mts.	1.44 Mts.
ALTURA TOTAL	1.02 Mts.	1.02 Mts.
ESPEJOR Y ALTURA DE LA VERTEDERA	9.52 mm 444.5 mm	9.52 mm 444.5 mm
DIAMETRO DEL PERNO PRINCIPAL	63.5 mm	63.5 mm
NUMERO DE AJUSTES SIN HERRAMIENTA	36	36
CUCHILLA DE 12.7 mm X 152.4 mm (½" 6")	Autoafilable e Intercambiable	Autoafilable e Intercambiable
CABALLAJE MAXIMO DEL TRACTOR	75 HP	85 HP
ENGANCHE AL TERCER PUNTO	CATEGORIA II	CATEGORIA II
A. DESPLAZAMIENTO ANGULAR	DE 15° EN 15° HASTA 360°	DE 15° EN 15° HASTA 360°
B. DESPLAZAMIENTO LATERAL IZQ/DER	275.1, 529.8 751.7 mm	275.1, 529.8 751.7 mm
C. INCLINACION	30°, 15°, 0° ARRIBA Y ABAJO	30°, 15°, 0° ARRIBA Y ABAJO
ANGULO DE GIRO	360°	360°
PESO APROXIMADO SIN EMPAQUE	322 Kgs.	330 Kgs.

CONSTRUCTORA DE MAQUINARIA TRIUNFO, S.A. DE C.V. MAQUINARIA PARA LA AGRICULTURA, LA CONSTRUCCIÓN E INDUSTRIA DE LA MASA

CENTRO DE DISTRIBUCIÓN Y REFACCIONES

Av. Lic. Juan Fernández Albarrán No. 67 C.P. 54170
Fraccionamiento Parque Industrial San Pablo
Xalpa Tlalnepantla Edo. de México
Tels. (01-55) 5392 13 00, 5392 14 00, Fax 5391 00 36
E-mail amssamex@prodigy.net.mx
www.amssa.com.mx

OFICINA Y DOMICILIO SOCIAL

Francisco Villa No. 708 Código Postal 20030
Tel. 01 (449) 910 34 00 con 10 líneas
Fax (449) 910 34 11 y 910 34 12
Aguascalientes, Ags., México
e-mail: ventas@maquinariatriunfo.com.mx
www.maquinariatriunfo.com.mx



AMSSA INTERNATIONAL

UNA DECISIÓN DE EXPERTOS

DIRECCION:

Av. Lic. J. Fernández Albarrán
No. 67 Frac. Parque Ind. Vallejo
54170 Tlalnepantla, Edo. De México

TELEFONOS:

Lada Sin Costo: 01 800 7726200
+ 55) 5392 1400
+ 55) 5392 1488

CORREO ELECTRONICO:

ventas@amssainternational.com.mx